

FEHLERBEHEBUNG

Die folgenden Checks helfen Ihnen bei der Behebung der Probleme, die bei der Nutzung d Jukebox auftreten können. Bevor Sie sich der Checkliste widmen, beachten Sie bitte, dass das **Netzkabel fest in die Buchse gesteckt** werden muss. Sollte ein Problem trotz Ihrer Intervention auf Basis der Checkliste bestehen bleiben, wenden Sie sich bitte an den nächsten Gerätevertrieb.

❖ Bitte bewahren Sie diese Bedienungsanleitung sorgfältig auf.

Störung	Mögliche Ursachen und Lösungen
RADIOEMPfang	
Kein UKW- oder DAB-Empfang	Der "MODE" Regler ist nicht in der korrekten Position. Passen Sie die Lautstärke mit dem "VOL+" -Knopf an. Drücken Sie den "AUTO-TUNING" -Knopf, um eine Radiostation zu suchen. Passen Sie die Abdeckung auf der Rückseite so an, dass der Ausrichtungswinkel der Antenne optimiert wird.
CD PLAYER-BEDIENUNG	
Die CD wird nicht abgespielt oder der Ton springt	Laden Sie die CD erneut mit der Seite des Labels nach oben. Reinigen Sie die CD.
Der Ton springt	Ändern Sie die Position der CD. Drücken Sie den "RESET" -Knopf.
Die Einheit funktioniert nicht	Drücken Sie "STOP" und programmieren Sie dann die Titel.
ALLGEMEIN	
Eine programmierte CD wird nicht abgespielt	Das Wechselstromkabel ist nicht mit der Steckdose verbunden. Stellen Sie sicher, dass das Stromkabel fest in der Buchse steckt. Schieben Sie den Power-Knopf in die "ON" Position.
Keine Tonwiedergabe	Passen Sie die Lautstärke mit dem "VOL+" -Knopf an. Drücken Sie den "ON/OFF" -Knopf.
Starkes Brummen oder Rauschen	Das TV- oder VCR-Gerät ist zu nahe an der Jukebox.
Display ist unleserlich / funktioniert nicht	Schalten Sie das Gerät ab und starten Sie es erneut.

NOXON Jukebox 1
CLOCK/CDMP3/USB/SD/FM/DAB/BT

BEDIENUNGSANLEITUNG

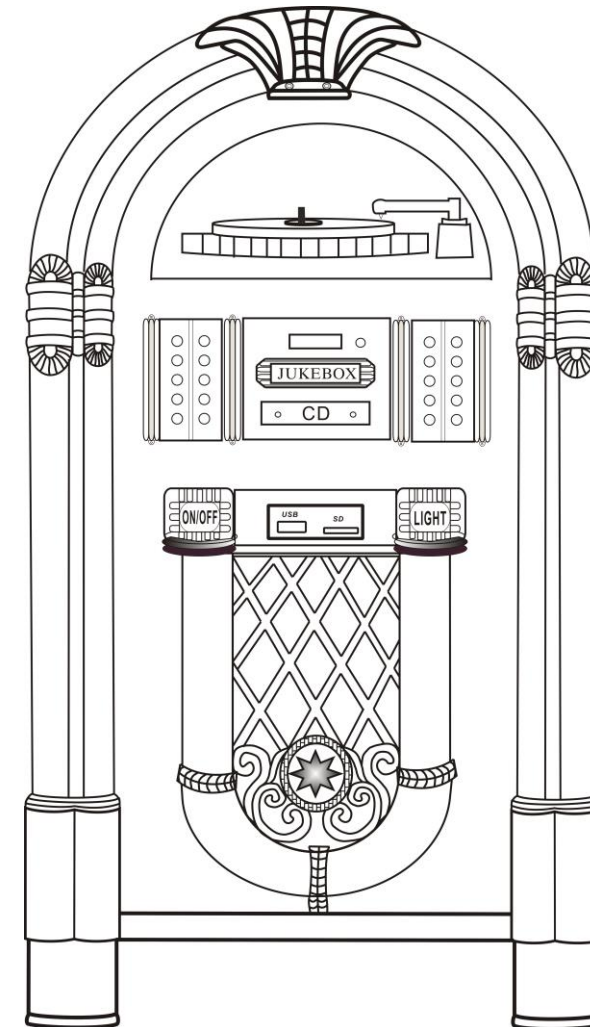



NOXON Jukebox 1

Hersteller:
Palotec AG
Frikartstrasse 3, CH-4800 Zofingen
info@noxonradio.ch, www.noxonradio.ch



SICHERHEITSHINWEISE

WARNUNG: SETZEN SIE DIESES GERÄT KEINESFALLS REGEN ODER FEUCHTIGKEIT AUS, UM FEUER ODER ELEKTROSCHOCKS ZU VERMEIDEN.

 <p>Der Pfeil in Blitzform innerhalb eines Dreiecks deutet auf gefährliche Spannung innerhalb des Geräts hin.</p>	<p>ACHTUNG</p> <p>SCHOCKGEFAHR NICHT ÖFFNEN</p> <p>ACHTUNG: ENTFERNEN SIE KEINESFALLS DIE ABDECKUNG DES GERÄTS, UM ELEKTORSCHOCKS ZU VERHINDERN. VERSUCHEN SIE NICHT, DAS GERÄT SELBST ZU REPARIEREN. ÜBERLASSEN SIE WARTUNGEN DAFÜR QUALIFIZIERTEN FACHLEUTEN INSIDE.</p>	 <p>Das Ausrufzeichen innerhalb eines Dreiecks deutet darauf hin, dass die Teile und Funktionen des Geräts exakt beschrieben sind..</p>
--	--	---

1. Lesen Sie die Bedienungsanleitung – Alle Sicherheits- und Bedienungshinweise sollten vor der Inbetriebnahme des Geräts gelesen werden.
2. Bewahren Sie die Bedienungsanleitung auf, um auch später Sicherheits- und Bedienungshinweise nachlesen zu können.
3. Beachten Sie die Hinweise – Halten Sie sich an alle in der Bedienungsanleitung aufgeführten Hinweise.
4. Beachten Sie die Anweisungen zur Nutzung des Geräts.
5. Schützen Sie das Gerät vor Wasser und Feuchtigkeit – Das Gerät sollte weder in der Nähe von Wasser, e.g. in der Nähe einer Badewanne oder eines Waschbeckens noch in einem feuchten Keller oder in der Nähe eines Swimmingpools genutzt werden.



WARNUNG: Halten Sie die Batterien von Kindern fern. Ein Verschlucken kann innerhalb von 2 Stunden aufgrund innerer Verbrennungen zu ernsthaften Verletzungen oder zum Tod führen. Wenden Sie sich sofort an eine Notaufnahme, sollten Batterien verschluckt werden. Entsorgen Sie alte Batterien umgehend.

Voraussetzung für abspielbare Dateien

MP3/WMA Musikdatei

MP3/WMA Dateikompatibilität dieses Geräts ist wie folgt beschränkt:

- Frequenz: zwischen 32 und 48 kHz.
- Bitrate: zwischen 32 und 320 kbps (MP3), 40 bis 192 kbps (WMA).
- Maximale Anzahl an Dateien: weniger als 999.
- Maximale Anzahl an Ordnern: weniger als 99.
- Dateienendung: .mp3 oder .wma.

Technische Angaben

FREQUENZBEREICH: FM 87.5 – 108MHz

DAB 174.928--239.200 MHz

SPANNUNG EINGANG: 100-240V~ 50/60Hz 1.8A

SPANNUNG AUSGANG: DC 13V 5A

STROMVERBRAUCH: 65W

Kanaltyp Leistungsverstärker: Kanal 2.0

Ausgangsleistung: 20W+20W

BATTERIEN DER FERNBEDIENUNG: CR2025 3V Lithium Batterien

Gerätemaße: 105 x 57 x 31 cm

Gewicht (Netto): ca. 21kg

Achtung: Dieses Produkt verfügt über eine Netzausfallssicherung. Möchten Sie gespeicherte Einstellungen löschen, tun Sie dies über den Menüpunkt **“Factory Reset”**.

Stromsparmmodus:

1. Ist ein Lied zu Ende (ausgenommen Radio und DAB) und es wird anschließend für 15 Minuten keine weitere Musik abgespielt, schaltet die Jukebox automatisch in den Stromsparmmodus (ERP 2).
2. Wird die Jukebox eingeschaltet und innerhalb von 15 Minuten keine Musik abgespielt, schaltet sie automatisch in den Stromsparmmodus (ERP 2).

VERSION NR.: 1.0

AUSGABEDATUM: September 23, 2020

- DIE BEDIENUNGSANLEITUNG BEZIEHT SICH AUF DIE AKTUELLEN TECHNISCHEN SPEZIFIKATIONEN ZUR ZEIT DEREN DRUCKS:
- TECHNISCHE ANPASSUNGEN JEDERZEIT OHNE VORANKÜNDIGUNG VORBEHALTEN:

AUFBAU DER HINTERSEITE

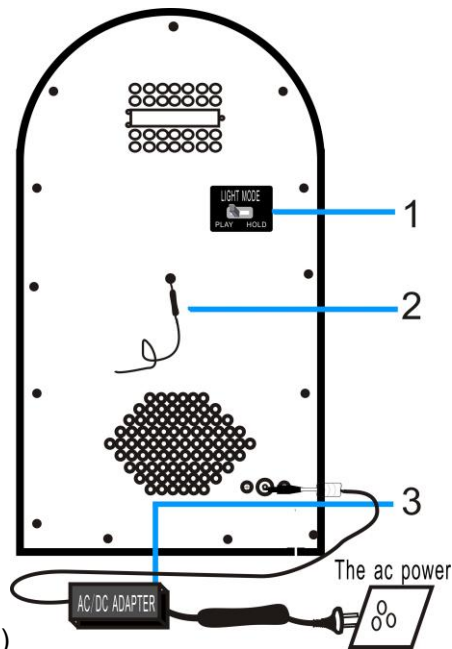

- 1 Light mode (Farbanimation)
- 2 Hauptantenne UKW
- 3 Stromadapter

STROMVERSORGUNG: AC/DC ADAPTER

INPUT- AC 100V-240V ~ 50/ 60 HZ

OUTPUT- DC 13V  5A



Ziehen Sie keinesfalls den Stromadapter, während das Gerät in Nutzung ist.



Benutzen Sie das Gerät nicht mit nassen Händen.

1. Stellen Sie das Gerät auf eine stabile, ebene Fläche im Inneren geschützt vor Witterung auf.
2. Belüftung – Stellen Sie bei der Platzierung des Geräts sicher, dass die Lüftungsöffnungen nicht blockiert sind, sodass eine angemessene Belüftung erfolgen kann. Platzieren Sie das Gerät also beispielsweise nicht auf einem Bett, einem Sofa, einem Teppich oder ähnlichen Oberflächen. Stellen Sie für eine ausreichende Belüftung auch sicher, dass zu nahestehenden Möbelstücken genügend Abstand bleibt.
3. Hitze – Halten Sie das Gerät von Hitzequellen fern. So z.B. Heizkörper, Herd oder andere Geräte inkl. Verstärker, die Wärme produzieren.
4. Stromversorgung – USA: 120 vac-60Hz; Japan: 100 vac-60Hz.
5. Schutz von Kabel und Stecker – Netzkabel sollten so platziert werden, dass diese nicht durch nahestehende Objekte beschädigt werden oder über sie gestolpert werden kann.
6. Nutzen Sie gemäß Ihrer regionalen Stromversorgung passende Adapter. Netzkabel sollten regelmäßig überprüft und bei Beschädigung nicht mehr benutzt werden. Sie sollen allenfalls durch einen Techniker inspiziert werden.
7. Dieses Gerät ist ausschließlich mit einer 3Amp-Stromsicherung ausgestattet.
8. Reinigung – Die Reinigung des Geräts darf nur wie vom Hersteller empfohlen vorgenommen werden.
9. Nichtverwendung – Das Netzkabel des Geräts sollte ausgesteckt werden, wenn Sie das Gerät über einen längeren Zeitraum nicht nutzen.
10. Eintreten von Objekten und Flüssigkeiten – Stellen Sie sicher, dass keine Objekte ins Innere des Geräts gelangen und keine Flüssigkeiten eintreten. Wenn Flüssigkeit eingetreten ist, schalten Sie das Gerät umgehend aus, stecken Sie es aus und wenden Sie sich an einen Elektriker.
11. Wenden Sie sich an Fachpersonal, wenn das Gerät beschädigt ist, gewartet werden muss oder fallen gelassen wurde.
12. Reparaturen – Außer der Reinigung sowie dem Tausch der Nadel sollten keine Reparaturen oder Wartungsarbeiten vom Nutzer durchgeführt werden.
13. Dieses Gerät ist nicht zur Nutzung von Personen (einschließlich Kindern) mit eingeschränkten körperlichen, sensorischen oder psychischen Fähigkeiten oder mangelnder Erfahrung vorgesehen - außer sie wurden über die Sicherheitshinweise informiert und werden bei der Nutzung überwacht.

EINSTELLUNG DER UHRZEIT

- A. Stecken Sie das Netzkabel in der Jukebox an und verbinden Sie es den Stromadapter mit dem einer Steckdose.
- B. Drücken Sie den **“ON/OFF”**-Knopf (Hauptschalter), um die Jukebox einzuschalten. Das Gerät schaltet automatisch in den Standby-Modus und die Zeit **“00:00”** (24-Stunden Format) oder **“12:00”** (12-Stunden Format) erscheint auf dem LED-Display.

ZEITEINSTELLUNG:

Um die Zeit einzustellen, drücken Sie **“PROG”** am Kontrollpanel oder auf der Fernbedienung. (Nr. 22 am Kontrollpanel oder Nr. 6 auf der Fernbedienung). Halten Sie den Knopf für 3 bis 5 Sekunden gedrückt, bis **“12-H”** auf dem Display erscheint.

Drücken Sie anschließend **“▶▶I”** oder **“I◀◀”**, um das 12- oder 24-Stunden Format auszuwählen.

Entscheiden Sie sich für das 12-Stunden Format, drücken Sie den **“PROG”**-Knopf, wenn **„12-H“** am Display aufscheint. Die Anzeige springt dann zu **“12:00”** und **„12”** beginnt zu blinken. Nutzen Sie **“▶▶I”** und/oder **“I◀◀”** auf dem Kontrollpanel, oder **“I◀◀”** und/oder **“▶▶I”** auf der Fernsteuerung (Nr. 3 bzw. 6 am Kontrollpanel und der Fernsteuerung), um die Stunden einzustellen (Achtung: Im 12-Stunden Format können nur 12 Stunden gewählt werden).

Drücken Sie dann **“PROG”**, um zu bestätigen. Anschließend beginnt **“00”** zu blinken. Nutzen Sie **“▶▶I”** und/oder **“I◀◀”** auf dem Kontrollpanel, oder **“I◀◀”** und/oder **“▶▶I”** auf der Fernsteuerung, um die Minuten einzustellen. Drücken Sie dann **“PROG”** um zu speichern.

Beachten Sie: Die Zeit wird nur dann gespeichert, wenn die Jukebox läuft oder sich im Standby-Modus befindet. Möchten Sie die Zeit speichern, drücken Sie keinesfalls den **„POWER”**-Knopf (Nr. 24 am Kontrollpanel). Um das Gerät abzuschalten, betätigen sie den **“STANDBY”**-Knopf (Nr. 2 am Kontrollpanel). Die Jukebox schaltet dann in den Standby-Modus. Wenn sie den **“POWER”**-Knopf nutzen, um das Gerät abzuschalten, wird die Zeiteinstellung gelöscht und sie müssen den oben beschriebenen Prozess wiederholen, sobald sie das Gerät das nächste Mal betätigen.

Der Vorgang zur Einstellung der Zeit ist für das 12- und 24-Stunden Format gleich.

LICHTEFFEKTE

Die Jukebox enthält zwei Farbwechsel-LED Leuchten. Es befinden sich zudem mehrere mehrfarbige LED Lichteffekte, die im CD-Player, dem USB/SD-Bereich sowie auf der Unterseite des Lautsprechers angebracht sind.

Um die LED Lichteffekte einzuschalten, drücken Sie den **“LIGHT”**-Knopf am USB Kontrollpanel. Alle LED Lichteffekte werden aktiviert.

Beachten Sie: Die Lichteffekte laufen unabhängig vom **“POWER”**-Knopf. Der **“LIGHT”**-Knopf regelt die gesonderte Stromzufuhr für die Lichteffekte auf der Hinterseite der Jukebox.

LICHTEINSTELLUNGEN:

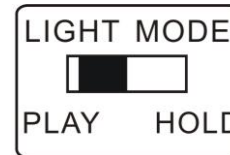

- a. PLAY: Die Farben wechseln.
- b. HOLD: Die Farbe bleibt gleich.

Auf der Rückseite der Jukebox befindet sich ein LED Lichtschalter. Die Farbwechsel-LED Leuchten wechseln permanent zwischen unterschiedlichen Farben. Ist der Regler auf **“HOLD”** gestellt, leuchten die LED-Leuchten in einer einzigen Farbe. Schaltet man den Regler auf **“PLAY”**, wechselt der Modus hin zu Lichteffekten in unterschiedlichen Farben. Schalten Sie dann zurück auf **“HOLD”**, können einzelne Farben zur Darstellung ausgewählt werden (Bitte beachten Sie, dass diese Farben voreingestellt sind und mitunter nicht jenen entsprechen, die Sie sehen, wenn Sie in den **“HOLD”**-Modus schalten).

Um die Lichteffekte ganz auszuschalten, drücken Sie einfach den **“LIGHT”**-Knopf.

Beachten Sie: Es ist möglich, dass im **„HOLD”**-Modus keine Farbe erstrahlt. Bitte nehmen Sie in diesem Fall eine Nachjustierung am Regler vor.

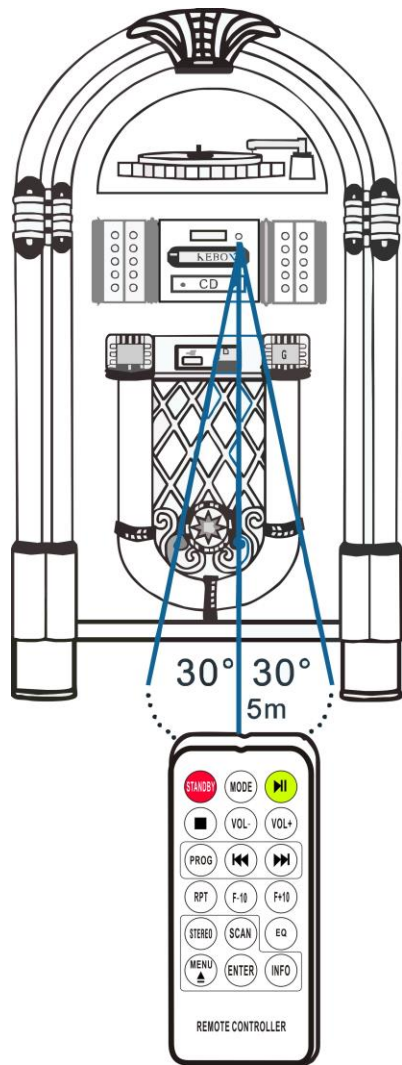

Beachten Sie: Die Verbindung zwischen der Fernbedienung und der Jukebox ist innerhalb von 5 Metern und ohne jegliche Barrieren am besten (Winkel von plus/minus 30°).

FUNKTIONEN DER JUKEBOX

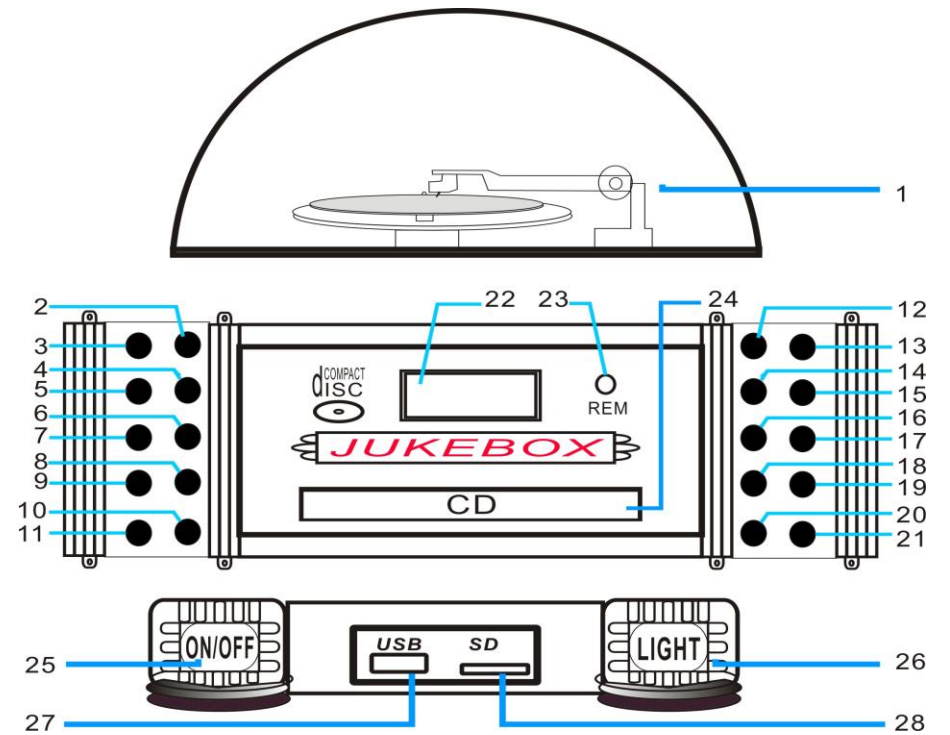

- | | | | | | |
|---|---------------------------|----|------------------------------|----|---------------------------------|
| 1 | Plattenspieler | 10 | VOL+ (Lautstärke erhöhen) | 20 | OPEN/CLOSE (CD-Fach) |
| 2 | MODE (Modusauswahl) | 11 | VOL- (Lautstärke verringern) | 21 | RAN (Beliebige) |
| 3 | STANDBY (Audio On/Off) | 12 | MENU | 22 | Display |
| 4 | ■ (STOP) | 13 | SCAN | 23 | Fernbedienungs-Empfangsfeld |
| 5 | ▶ II (PLAY/PAUSE) | 14 | ENTER | 24 | CD-Fach |
| 6 | ▶▶ I (NEXT/Vorspulen) | 15 | INFO | 25 | ON/OFF (Schalter Kontrollpanel) |
| 7 | I ◀◀ (BACK/Zurückspielen) | 16 | EQ (Voice pattern) | 26 | LIGHT (LED Schalter) |
| 8 | F+10 (10 Titel nach vorn) | 17 | STEREO (Stereo switch) | 27 | USB Eingang |
| 9 | F-10 (10 Titel zurück) | 18 | RPT (Wiederholung) | 28 | SD Eingang |
| | | 19 | PROG (Programm) | | |

NUTZUNG DES UKW-RADIOS

Die Jukebox verfügt über einen eingebauten UKW-Tuner mit automatischer Suchfunktion und einem 40-Stationen-Speicher. Wenn Sie das Gerät das erste Mal nutzen, drücken Sie **"POWER"** und die Jukebox schaltet in den Standby-Modus. Drücken Sie **"ON/OFF"** am Kontrollpanel oder **"POWER"** auf der Fernbedienung, um die Jukebox einzuschalten.
FREQUENZBEREICH: FM 87.5--108 MHz

1. Drücken Sie **"ON/OFF"** (Hauptschalter), um die Jukebox einzuschalten. Das Gerät schaltet automatisch in den Standby-Modus. Die Uhr zeigt 00:00 oder 12:00 an.
2. Drücken Sie **"STANDBY"** (Nr. 2 auf der Jukebox und Nr. 2 auf der Fernbedienung), um die Jukebox aus dem Standby-Modus in den DAB Radio-Modus zu schalten.
3. Drücken Sie **"MODE"** und das LED-Display zeigt **"Switching to FM"** an. Das Gerät sucht automatisch nach verfügbaren UKW-Radiostationen und aus dem Lautsprecher ertönt ein Rauschen (außer wenn die Frequenz 87.5MHz in Ihrer Region von einer Radiostation genutzt wird).
4. Drücken Sie **"MENU"**
 - a. Drücken Sie einmal, um die Scanning-Einstellungen (**"Scan Settings"**) anzuzeigen. Bestätigen Sie mit **"ENTER"**. Drücken Sie dann **"I◀◀"** oder **"▶▶I"**, um entweder alle Stationen (**"All stations"**) oder nur jene mit starkem Signal (**"Strong Only"**) auszuwählen. Drücken Sie **"ENTER"**, um zu bestätigen.
 - b. Drücken Sie zweimal, um die SW Version anzuzeigen. Mit **"ENTER"** können Sie die Versionsnummer einsehen (z.B. "JSY 6136-DAB").
 - c. Drücken Sie dreimal, um die Spracheinstellungen aufzurufen. Bestätigen Sie mit **"ENTER"**. Mit **"I◀◀"** oder **"▶▶I"** können Sie zwischen **"Englisch/Deutsch/Französisch/Italienisch"** wählen. Mit **"ENTER"** bestätigen Sie.
 - d. Drücken Sie viermal, um das "Zurücksetzen auf Standardeinstellungen" aufzurufen. Mit **"I◀◀"** oder **"▶▶I"** können Sie **"NO"** oder **"YES"** auswählen. Bestätigen Sie mit **"ENTER"**.
5. Um das Radio auszuschalten, drücken Sie **"STANDBY"** oder wechseln Sie in einen anderen Audio-Modus, indem Sie **"MODE"** drücken.
6. Automatische Sendersuche
Option 1 – Drücken Sie **"SCAN"** für die automatische Sendersuche und -speicherung. Drücken Sie **"AUTO"**, um die automatische Sendersuche von 87.5MHz aufwärts zu starten. Die ersten 40 Stationen werden gespeichert (Bezeichnung: P01 bis P40).
Option 2 – Drücken Sie **"▶▶I"** oder **"I◀◀"** für ca. 3 Sekunden, um die UK-Frequenzen nach Stationen mit starkem Signal zu durchsuchen (Sender werden nicht gespeichert und die Suche nicht fortgesetzt).
7. Drücken Sie **"▶▶I"** oder **"I◀◀"** mehrmals, um die UKW-Frequenzen in 0.05Mhz-Anständen zu durchsuchen.

Beachten Sie die Anmerkungen im Abschnitt „Digital Audio Broadcasting-Empfang“.

FUNKTIONEN DER FERNBEDIENUNG

1. **MODE:** Wechsel zwischen unterschiedlichen Modi: DAB, UKW-Tuner, CD-Player, USB-Eingang, SD-Eingang, AUX und Plattenspieler.
2. **STANDBY:** Audio an/aus.
3. **VOL-:** Lautstärke verringern. Drücken Sie den Knopf mehrmals oder langgedrückt, um die Lautstärke anzupassen.
4. **STOP:** stoppt einen Titel.
5. **I◀◀:** Zurück: Drücken Sie kurz, um den vorherigen Titel zu wählen und gedrückt halten, um zurückzuspulen. Drücken Sie **"PLAY"**, um den Titel abzuspielen.
6. **PROGRAM:** Mit dieser Funktion können Sie bestimmte Titel programmieren und nur diese von ihrem Speichermedium abspielen.
7. **F-10:** Drücken Sie, um zum ersten Titel des vorherigen Ordners zu springen. Ist die Jukebox im **"RAN"**-Modus, ist diese Funktion nicht verfügbar.
8. **RPT:** Drücken Sie einmal, um einen bestimmten Titel erneut zu spielen, zweimal, um alle Titel zu wiederholen und dreimal, um beliebig wiedergegebene zu wiederholen.
9. **SCAN:** Drücken Sie, um die automatische Suche von DAB-Station zu starten.
10. **STEREO:** Stereo/Mono-Modus im UKW-Radio.
11. **ENTER:** Bestätigung
12. **MENU/EJECT:** MENU – Suchen von UKW- oder DAB-Radiostationen, Suchen und Auswählen von Einstellungen und Menühinweisen. EJECT – Öffnen/Schließen des CD-Fachs.
13. **INFO:** Informationen zu Dateien, UKW- oder DAB-Radio werden angezeigt (sofern verfügbar).
14. **EQ:** Wechsel zwischen voreingestellten Verstärkereinstellungen der Jukebox: Flat (FLA), Classical (CLA), Rock (ROC), Pop (POP), und Jazz (JAZ).
15. **F+10:** Drücken Sie, um zum ersten Titel des nächsten Ordners zu springen. Ist die Jukebox im **"RAN"**-Modus (Beliebige), ist diese Funktion nicht verfügbar.
16. **▶▶I:** Vor: Drücken Sie kurz, um zum nächsten Titel zu springen oder gedrückt halten, um vorzuspulen. Drücken Sie **"PLAY"**, um den Titel abzuspielen.
17. **VOL +:** Lautstärke erhöhen. Drücken Sie den Knopf mehrmals oder langgedrückt, um die Lautstärke anzupassen.
18. **▶II:** Abspielen oder Pausieren eines Titels.

AUFBAU DER FERNBEDIENUNG

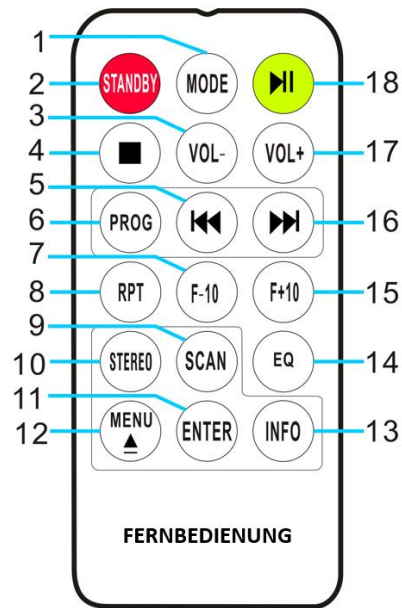

PROGRAMM:

- Wenn Sie gerade Musik abspielen, drücken Sie **“STOP”**.
- Drücken Sie **“PROG”**, um in die Programmeinstellungen zu gelangen. „**PROG**“ blinkt in der linken unteren Hälfte des Displays. Eine Positionsnummer beginnt ebenfalls am Display zu blinken (z.B.: p01).
- Drücken Sie **“◀◀”** oder **“▶▶”**, um den gewünschten Titel an diesem Speicherplatz zuzuordnen. Drücken Sie **“PROG”**, um Ihre Auswahl zu bestätigen.
- Wiederholen Sie diesen Vorgang, um die weiteren Speicherplätze zu belegen.
- Wenn Sie fertig sind, drücken Sie **„PLAY“**, um die Musik abzuspielen. Sobald Sie die Titel gespeichert haben, können Sie diese jederzeit abspielen.
- Sie können während des Speicherprozesses jederzeit **“STOP”** drücken, um abzubrechen.
- Sind alle Speicherplätze belegt, erscheint am Display **'FUL'**.

EMPFANG VON DIGITAL AUDIO BROADCASTING

FREQUENZBEREICH: DAB 174.928--239.200 MHz

- Drücken Sie **“STANDBY”** (Nr. 2 auf der Jukebox oder Nr. 2 auf der Fernbedienung), um die Jukebox aus dem Standby-Modus in den DAB-Modus zu schalten. Das Gerät beginnt automatisch mit der Suche nach verfügbaren DAB-Signalen.
- Automatische Sendersuche
Option 1 – Drücken Sie **“SCAN”** für die automatische Sendersuche und -speicherung. Drücken Sie **“AUTO”**, um die automatische Sendersuche von 87.5MHz aufwärts zu starten. Die ersten 40 Station werden gespeichert (Bezeichnung: P01 bis P40).
Option 2 – Drücken Sie **“▶▶I”** oder **“I◀◀”** für ca. 3 Sekunden, um die UK-Frequenzen nach nach Stationen mit starkem Signal zu durchsuchen (Sender werden nicht gespeichert und die Suche nicht fortgesetzt).
- Drücken Sie **“▶▶I”** oder **“I◀◀”** mehrmals, um die DAB-Frequenzen in 0.05Mhz-Anständen zu durchsuchen.
- Drücken Sie **“INFO”**, um Information zum Signal zu sehen.
- Drücken Sie **“MENU”**
 - Drücken Sie einmal, um die Scanning-Einstellungen (**“Scan Settings”**) anzuzeigen. Bestätigen Sie mit **“ENTER”**. Drücken Sie dann **“◀◀”** oder **“▶▶”**, um entweder alle Stationen (**“All Stations”**) oder nur jene mit starkem Signal (**“Strong Only”**) auszuwählen. Drücken Sie **“ENTER”**, um zu bestätigen.
 - Drücken Sie zweimal, um die SW Version anzuzeigen. Mit **“ENTER”** können Sie die Versionsnummer einsehen (z.B. **“JSY 6136-DAB”**).
 - Drücken Sie dreimal, um die Spracheinstellungen aufzurufen. Bestätigen Sie mit **“ENTER”**. Mit **“◀◀”** oder **“▶▶”** können Sie zwischen **“Englisch/Deutsch/Französisch/Italienisch”** wählen. Mit **“ENTER”** bestätigen Sie.
 - Drücken Sie viermal, um das **“Zurücksetzen auf Standardeinstellungen”** aufzurufen. Mit **“◀◀”** oder **“▶▶”** können Sie **“NO”** oder **“YES”** auswählen. Bestätigen Sie mit **“ENTER”**.

Beachten Sie (betrifft UKW und DAB):

- The American version of "DAB" frequency, forward or backward, jumps 0.1 MHz.
- The European version of the "DAB frequency, forward or backward, jumps 0.05 MHz.
- Use the FM antenna on the back of the Jukebox.
- Stations with a weak signal can only be tuned in manually.
- A maximum of 40 stations can be stored. Only stations with strong signals will be saved automatically.

ABSPIELEN VON CDs

CDs sollten mit der Label-Seite nach oben in das Fach gelegt werden.

- Drücken Sie **"MODE"** bis das LED Display **"Switching to CD"** anzeigt. Es wird dann die Anzahl der Titel angezeigt und das Playback gestartet.
- Drücken Sie **▲ "OPEN/CLOSE"** am Kontrollpanel oder **"EJECT"** auf der Fernbedienung, um das CD-Fach zu öffnen.
- Legen Sie die CD mit dem Label nach oben und der glänzenden Seite nach unten ein.
 - Dieses Gerät wurde designt, um Musik von Compact Discs wiederzugeben, die als solche gekennzeichnet sind. Andere Discs können nicht benutzt werden.
 - Um eine Disc aus ihrer Hülle zu nehmen, drücken Sie in der Mitte der Hülle nach unten und heben Sie die Disc auf, indem Sie sie vorsichtig am Rand halten.



- Fingerabdrücke und Staub sollten vorsichtig mit einem sauberen Tuch (nicht enthalten) von der bespielten Seite der Disc entfernt werden.
 - Verwenden Sie niemals Chemikalien wie Plattensprays, antistatische Sprays oder Flüssigkeiten, Benzene oder Verdüner, um Compact Discs zu reinigen. Solche Chemikalien verursachen einen irreparablen Schaden auf der Oberfläche der Disc.
 - Nicht verwendete Discs sollten in ihren Hüllen aufbewahrt werden, um Kratzer zu vermeiden, die Probleme bei der Wiedergabe verursachen können.
 - Setzen Sie Discs nicht für längere Zeit direktem Sonnenlicht, starker Feuchtigkeit oder hohen Temperaturen aus. Dies kann zu Verformungen führen.
 - Kleben Sie kein Papier auf die Label-Seite der Disc und Schreiben Sie nicht mit einem Kugelschreiber darauf. Verwenden Sie keine außergewöhnlichen CD-Formen (achteckig, herzförmig, etc.). Diese können den Player beschädigen.
- Drücken Sie **▲ "OPEN/CLOSE"** am Kontrollpanel oder **"EJECT"** auf der Fernbedienung, um das CD-Fach zu schließen.
 - Drücken Sie **"▶||"**, um einen Titel abzuspielen oder zu pausieren.
 - Drücken Sie **"◀◀"** or **"▶▶"** um einen beliebigen Titel auszuwählen.
 - Drücken Sie **"VOL+/-"**, um die Lautstärke zu regulieren.
 - Drücken Sie **"REP"** einmal, um einen bestimmten Titel erneut zu spielen, zweimal, um alle Titel zu wiederholen und dreimal, um beliebig wiedergegebene zu wiederholen. Die **"REP"** Anzeige am Display scheint auf. Drücken Sie erneut **"REP"**, um die Wiederholungsfunktion zu löschen.
 - Um Titel in beliebiger Reihenfolge abzuspielen, drücken Sie **"RAN"**, bis am unteren Rand des Displays **"RAN"** angezeigt wird.
 - Um zu programmieren, drücken Sie **"STOP"**, um die Wiedergabe zu stoppen. Drücken Sie **"PROG"**, um in den Programm-Modus zu gelangen. Das Display leuchtet auf und zeigt **"P01"** an. Wählen Sie den Titel aus, den Sie programmieren möchten und drücken Sie erneut **"PROG"**. Drücken Sie **"Play/Pause▶||"**, um das Programmieren zu beenden und das Playback zu starten. Dieses Gerät kann bis zu 40 Titel speichern.

Beachten Sie: Das gewaltsame Schließen des CD-Fachs kann zu Fehlfunktionen führen.

- Entfernen Sie die Nadel, indem Sie diese gerade nach unten und heraus ziehen (entgegengesetzt des Tonarms, siehe Abb. b.)

Abb. b:

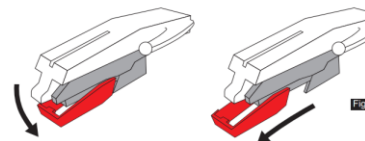

- Benutzen Sie eine passende Ersatznadel, die Sie nach unten zeigend behutsam hineindrücken (siehe Abb. c).

Abb. c:

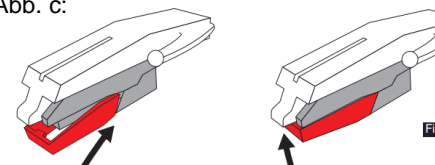

BEACHTEN SIE: Nehmen Sie die alte Nadel mit, wenn Sie eine Ersatznadel im Handel kaufen, um diese miteinander zu vergleichen. Die meisten Elektronikmärkte führen Ersatznadeln.

BEACHTEN SIE: Stellen Sie immer sicher, dass der Tonarm durch den Hebel gesichert ist, bevor Sie die Jukebox transportieren. Der Tonarm kehrt nicht in die Ausgangsposition zurück.

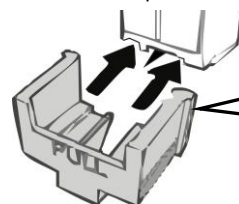

Bitte verwenden Sie den Nadelschutz, wenn Sie die Nadel nicht verwenden.

Beachten Sie: Am Ende der Platte, kehrt der Tonarm nicht automatisch in seine Ausgangsposition zurück. Der Drehteller und Tonarm hören jedoch auf, sich zu drehen. (Bitte bringen Sie den Tonarm manuell in seine Ausgangsposition zurück.)

ACHTUNG:

- Verbiegen Sie die Nadel nicht.
- Berühren Sie die Nadel nicht, um Verletzungen zu vermeiden.
- Von Kindern fernhalten.
- Die Nadel ist empfindlich und muss daher mit größter Sorgfalt behandelt werden. Die Verwendung von verbogenen oder beschädigten Nadeln kann die Platten beschädigen und zu Fehlfunktionen führen.
- Setzen Sie die Nadel keiner extremen Hitze aus.
- Wenden Sie sich an einen qualifizierten Techniker, wenn Sie Probleme beim Tausch der Nadel haben.



(11) Tonarm



(12) PLATZIEREN DER PLATTE

Legen Sie die Platte auf die Drehscheibe.
Heben Sie den Tonarm und platzieren Sie ihn sanft auf die Platte, um die Titel abzuspielen.



(13) NADELSCHUTZ

Entfernen Sie die Nadel, indem Sie diese gerade nach unten und heraus ziehen (entgegengesetzt des Tonarms).

Beachten Sie: Am Ende der Platte kehrt der Tonarm nicht automatisch in seine Ausgangsposition zurück, der Drehteller hört jedoch auf, sich zu drehen.

Wie Sie die Nadel nutzen

- Drücken Sie "**MODE**" (22) bis das Display "**PH**" anzeigt. Entfernen Sie den Schutz von der Nadelhalterung (siehe Abb. a). Legen Sie die Platte auf die Drehscheibe und wählen Sie die Abspielgeschwindigkeit (33/45/78). Die Nadel bewegt sich zur Platte und die Musik beginnt zu spielen.

Abb. a:

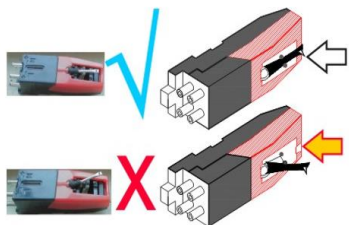

Die Nadel muss mittig platziert werden, also der Mitte des Spalts.

Ist die Nadel nicht mittig platziert, kann es zu Problemen bei der Wiedergabe kommen.

- Es wird empfohlen, die Nadel zu tauschen, sobald Sie Veränderungen in der Tonqualität bemerken.
- Die Verwendung einer abgenutzten Nadel kann die Platten beschädigen. Die Abnutzung erfolgt schneller, wenn Platten mit 78 RPM abgespielt werden.

NUTZUNG VON USB/SD

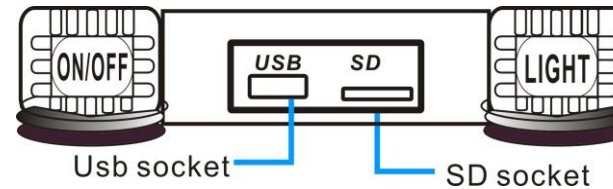

- Drücken Sie "**MODE**" bis am Display "**USB**" oder "**SD**" angezeigt wird. Es werden die verfügbaren Ordner und die Anzahl der Titel angezeigt und das Playback gestartet.
- Drücken Sie "**▶||**", um einen Titel abzuspielen oder zu pausieren.
- Drücken Sie "**◀◀**" oder "**▶▶**" oder "**F+/-10**", um einen beliebigen Titel auszuwählen.
- Drücken Sie "**REP**" einmal, um einen bestimmten Titel erneut zu spielen, zweimal, um alle Titel zu wiederholen und dreimal, um beliebig wiedergegebene zu wiederholen. Die "**REP**" Anzeige am Display scheint auf. Drücken Sie erneut "**REP**", um die Wiederholungsfunktion zu löschen.
- Um Titel in beliebiger Reihenfolge abzuspielen, drücken Sie "**RAN**", bis am unteren Rand des Displays "**RAN**" angezeigt wird.
- Um zu programmieren, drücken Sie "**STOP**", um die Wiedergabe zu stoppen. Drücken Sie "**PROG**", um in den Programm-Modus zu gelangen. Das Display leuchtet auf und zeigt "**P01**" an. Wählen Sie den Titel aus, den Sie programmieren möchten und drücken Sie erneut "**PROG**". Drücken Sie "**Play/Pause▶||**", um das Programmieren zu beenden und das Playback zu starten. Dieses Gerät kann bis zu 20 Titel speichern.

Kompatibilität Von USB- oder SD-Speichermedien

- USB Laufwerk: unterstützt USB2.0 oder USB1.1.
- Dateiensystem: FAT16/32 (NTFS Dateien werden nicht unterstützt).
- Maximale Dateien: weniger als 999.
- Externe HDD, Kartenlesegeräte und gesperrte Geräte werden nicht unterstützt.

Beachten Sie:

- Ein USB-Stick muss immer direkt an das USB-Laufwerk der Jukebox angeschlossen werden. Die Nutzung eines USB-Verlängerungskabels wird nicht unterstützt. Das USB-Laufwerk kann nicht direkt mit dem Computer kommunizieren.
- Die Lesegeschwindigkeit des USB/SD-Laufwerks hängt von der Geschwindigkeit des Speichermediums und der Anzahl der Titel und Ordner ab. In einigen Fällen kann die Lesezeit bis zu 60 Sekunden dauern.
- Wenn das Gerät ausgeschaltet oder im Standby-Modus ist, sollte kein USB/SD-Medium angeschlossen werden.
- Schalten Sie das Gerät immer aus, bevor Sie das USB/SD-Medium entfernen, um eine Beschädigung des Speichermediums zu verhindern. Der Hersteller haftet nicht für den Verlust oder die Beschädigung von Daten.
- Aufgrund verschiedener Kompressionsmethoden können einige Dateien nicht abgespielt werden.

VERBINDUNG MIT BLUETOOTH-GERÄTEN

1. Drücken Sie "**MODE**" bis am Display "**BLUE**" angezeigt wird.
2. Schalten Sie das mobile Gerät ein und starten Sie die automatische Suche nach verfügbaren Bluetooth-Geräten.
3. Wählen Sie "Noxon Jukebox 1" aus der Liste und stellen Sie eine Verbindung her.
4. Sobald eine Verbindung hergestellt ist, wird am Display "**CONNECTED**" angezeigt und die Musik wird automatisch abgespielt.
5. Sie können das Abspielen am mobilen Gerät, dem Kontrollpanel der Jukebox oder mithilfe der Fernbedienung steuern.
6. Drücken Sie "**VOL+/-**", um die Lautstärke zu regulieren.
7. Drücken Sie "**◀▶**" oder "**▶▶**" um einen beliebigen Titel auszuwählen.
8. Drücken Sie "**▶||**", um einen Titel abzuspielen oder zu pausieren
9. Um die Verbindung zu beenden, drücken Sie "**MODE**", um einen anderen Modus auszuwählen oder Beenden Sie die Verbindung auf Ihrem mobilen Gerät.

Beachten Sie: Die Verbindung zwischen dem mobilen Gerät und der Jukebox ist innerhalb von 10 Metern und ohne jegliche Barrieren am besten. Befindet sich das zuletzt verbundene mobile Gerät in Reichweite, kann kein neues mobiles Gerät mit der Jukebox verbunden werden. Sie müssen in diesem Fall die Verbindung am mobilen Gerät beenden.

PLATTENSPIELER

Drücken Sie "**MODE**" (22) bis das Display "**PH**" anzeigt. Legen Sie die Platte auf die Drehscheibe und wählen Sie die Abspielgeschwindigkeit (33/45/78). Die Nadel bewegt sich zur Platte und die Musik beginnt zu spielen.

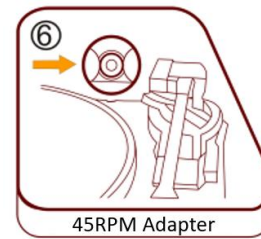
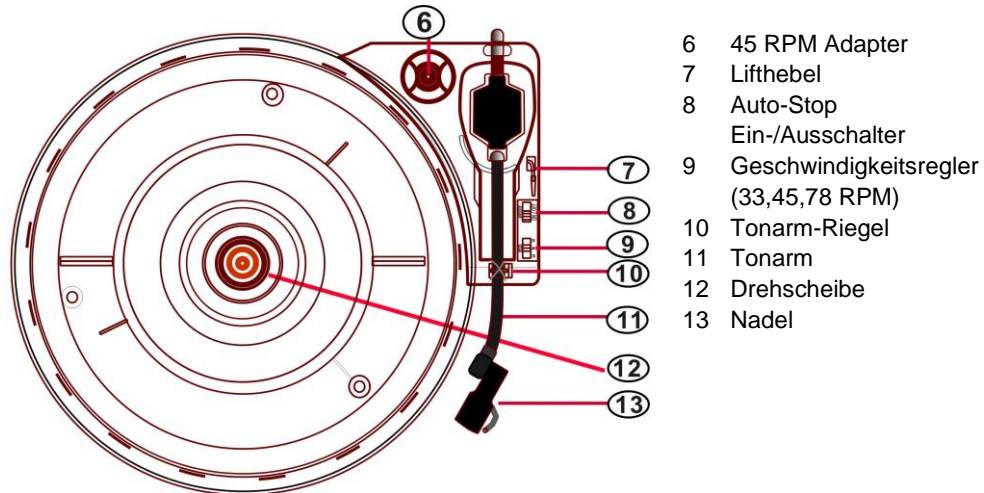

- (6) 45 RPM ADAPTER: Legen Sie die Platte auf die Drehscheibe. Nutzen Sie den 45rpm Adapter, wenn Sie Singles abspielen.

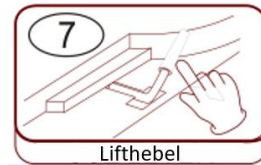

- (7) LIFTHEBEL DES TONARMS: Betätigen Sie den Lifthebel und heben Sie den Tonarm behutsam zur gewünschten Position über der Platte. Senken Sie den Tonarm langsam ab.

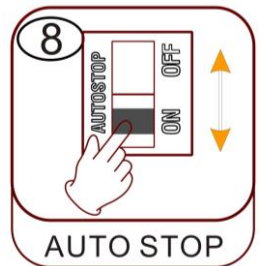

- (8) AUTO STOP
- a. OFF: Nach dem Ende des letzten Titels dreht sich die Drehscheibe weiter.
 - b. ON: Die Drehscheibe dreht sich nach dem Ende des letzten Titels nicht weiter.

Achtung: Bitte heben Sie den Tonarm zurück in seine Ausgangsposition.



- (9) GESCHWINDIGKEITSREGLER
Drei unterschiedliche Geschwindigkeiten sind verfügbar: 33/45/78

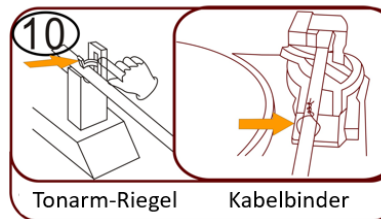

- (10) TONARM-RIEGEL
Aktivieren Sie den Tonarm-Riegel bevor Sie den Plattenspieler nutzen.